



Opel Mokka 1.4 Turbo 4x4 Cosmo



MIT DEM VÖLLIG NEUEN MOKKA IST OPEL IN DAS ZURZEIT BOOMENDE SEGMENT DER KOMPAKTEN SUV EINGESTIEGEN. UM DEN MOKKA EUROPÄISCHEN BEDÜRFNISSEN ANZUPASSEN, STAMMT DER GRÖSSTE TEIL DER ENTWICKLUNG AUS RÜSSLSHEIM, PRODUZIERT WIRD ER ABER IN SÜKOREA.

Positiv

- Attraktives und modernes Styling
- Vernünftige, kompakte Abmessungen
- Gutes Preis/Leistungsverhältnis
- Platzangebot, Kofferraumvolumen und Ablagen
- Reichhaltige Komfort- und Sicherheitsausrüstung
- Gut konturierte und bequeme Vordersitze

Negativ

- Federungskomfort bei Unebenheiten eingeschränkt
- Lenkung vermittelt zuwenig Strassengefühl
- Fahrleistungen bei voller Zuladung nur noch ausreichend
- Übersicht nach hinten ist eingeschränkt
- Wankbewegungen schmälern die Handlichkeit
- Mittelkonsole mit zuviel Tasten überladen

Präsentation:

Mit dem völlig neuen Mokka ist Opel ein gefälliger und sportlicher SUV gelungen. Er sieht recht dynamisch aus und wirkt kompakt mit vernünftigen Abmessungen. Das Interieur ist recht elegant und gediegen für diese Preisklasse.

Innenraum:

Im Interieur vermitteln die verwendeten Materialien und die Verarbeitung einen soliden Qualitätseindruck und die optionale Lederausstattung verleiht ihm ein wohnliches Ambiente. Mit den kompakten Aussenabmessungen ist der Mokka kein Raumwunder, das Platzangebot ist aber vorne und hinten gut. Sehr grosszügig bemessen ist die Kopffreiheit. Die Rücksitzbank ist für zwei Personen ausgelegt. Das Kofferraumvolumen fällt mit 360 bis 1370 Liter nicht riesig aus, ist aber klassenüblichem Niveau. Zur Kofferraumerweiterung lässt sich die Rücksitzbank mit wenigen Handgriffen abklappen und es entsteht eine ebene Ladefläche. Zusätzlicher Stauraum bietet die meist ungenutzte Reserveradmulde. Praktisch im Alltag sind die zahlreichen Ablagen.

Komfort:

Der Mokka bietet insgesamt einen ordentlichen Federungskomfort, aber bei welliger Fahrbahn und speziell bei Querfugen sind die Stösse doch deutlich spürbar. Pluspunkte bezüglich Komfort gibt es für die vielseitig verstellbaren Ergonomie-Sitze mit guter Konturierung, dem Seitenhalt und der Sitzfläche mit ausziehbarer Oberschenkelauflage. Einzig der Verstellhebel für die Sitzlehne ist umständlich zu bedienen. Der Motor ist kein Leisetreter und ab ca. 4000/min akustisch präsent, aber dank langer Gangabstufung bei Autobahngeschwindigkeiten nicht aufdringlich. Die serienmässige Komfortausrüstung ist sehr umfangreich und die Bedienung, mit Ausnahme der überladenen Mittelkonsole, weitgehend funktionell.



1



2



3



4

1 Schwungvolles Cockpit mit ansehnlicher Optik und bequeme Sitze mit viel Seitenhalt.

2 Das Platzangebot hinten ist nicht riesig, aber für zwei Personen angemessen.

3 Die Variabilität ist eher konservativ, aber immerhin entsteht ein ebener Ladeboden mit 1372 Litern Fassungsvermögen.

4 Detail: Recht hochwertige Materialien mit sauber eingepassten Aluleisten und Bedienkonsole.

Fahrleistungen:

Die gebotenen Fahrleistungen sind insgesamt ansprechend, aber bei 1540 kg Leergewicht (Testfahrzeug) stösst der 1.4 Turbo speziell bei voller Zuladung an seine Grenzen. Zwischen 2'000- und 3'500/min ist der Schub mit gleichmässiger Kraftentfaltung ordentlich, aber für flottes Vorwärtskommen braucht er Drehzahlen und wird dann auch entsprechend laut. Die Getriebeabstufung passt insgesamt, wobei der fünfte und sechste Gang recht lange ausgelegt sind. Die Schaltung ist leichtgängig und präzise, verfügt aber über recht lange Schaltwege.

Fahreigenschaften:

Die Fahreigenschaften sind gut, aber nicht so sportlich wie er aussieht. Die elektrisch unterstützte Servolenkung vermittelt zuwenig Rückmeldung und die Nickbewegungen beeinflussen die Handlichkeit. Dank der optimalen Traktion mit dem Allradantrieb lässt er sich aber sehr gut aus den Kurven ziehen und bleibt auch stabil.

Sicherheit:

Bei der serienmässigen Sicherheitsausrüstung erhält der Mokka die Note «sehr gut» und mit dem serienmässigen adaptiven Fahrlicht AFL+ und Allrad, sowie den optionalen Assistenzsystemen wird der Sicherheitsstandard recht hoch. Bei den Bremsmessungen überzeugte der Mokka mit sehr guten 35.6 Meter Bremsweg aus 100 km/h. Die Übersicht nach hinten ist eingeschränkt und auch die Front lässt sich nur erahnen.

Spezielles:

FAHRZEUGDATEN

Motor:

Hubraum	1364 ccm
Zylinder	4
Ventile pro Zylinder	4
Aufladung	ja
Max. Leistung	103 kW
Max. Drehmoment	200/1850 Nm/Umin

Kraftübertragung:

Getriebe:	m6
Antrieb:	Allrad

Karosserie:

Karosserieform:	SUV
Leergewicht lt. Hersteller	1489 kg
Max. Anhängelast	1200 kg
Kofferraumvol. klein	362 Liter
Kofferraumvol. gross	1372 Liter

Garantie:

Allg. Werksgarantie	2 Jahre
Mobilitätsgarantie	Autoleben lang
Rostschutzgarantie:	12 Jahre (mit Auflagen)

Preise:

Basisspreis:	33'400.- CHF
Preis Testfahrzeug:	36'900.- CHF

Auszug Zubehör:

- Lederausstattung
- CD 600 Navi
- Opel Eye Frontkamera
- Perleffekt Lackierung
-

Reifen Testfahrzeug	215/55R18 Conti Contact 2
Reifen Mindestgrösse	195/70R16

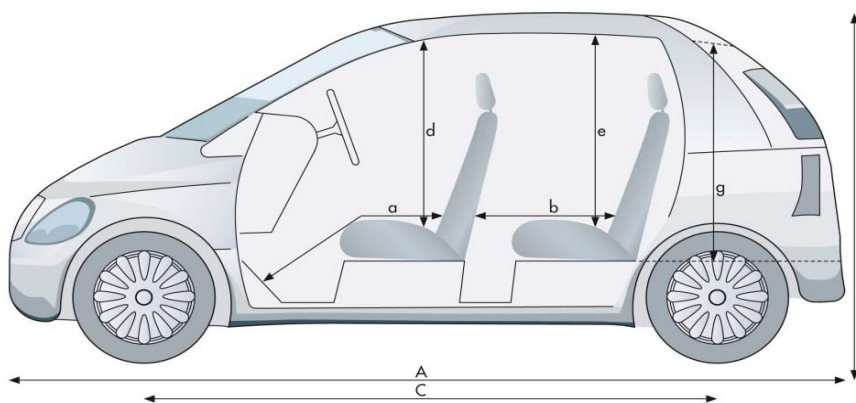

a von /bis 90 cm/113 cm

b von /bis 56 cm/81 cm

d 109 cm

e 97 cm

g 85 cm

A 428 cm

B 166 cm

C 256 cm

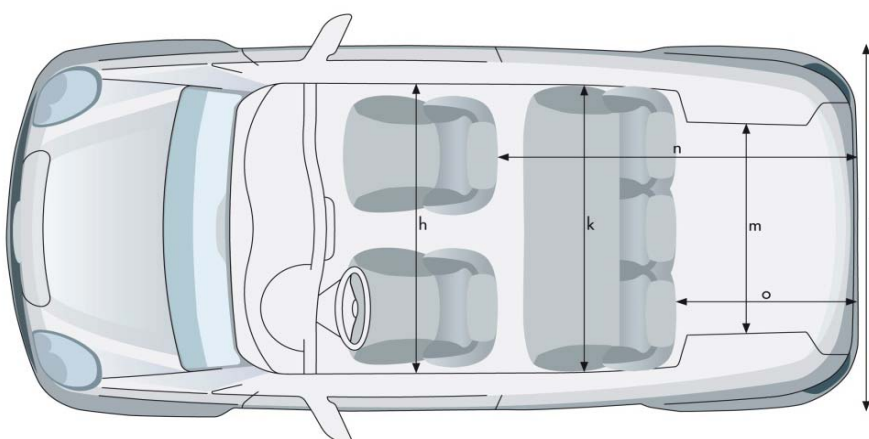

h 142 cm

k 140 cm

m 100 cm

n 146 cm

o 73 cm

D 176 cm

TESTWERTE

Motorleistung:

Leistungsmessung TCS	106 kW
Abweichung zu Hersteller	+3.0 kW

Tachoabweichung:

Bei 60 km/h	62 km/h Anzeige
Bei 80 km/h	82 km/h Anzeige
Bei 100 km/h	103 km/h Anzeige
Bei 120 km/h	123 km/h Anzeige

Gewichte:

Leergewicht Testfzg.	1535 kg
Abweichung zu Hersteller	+46 kg
Zuladung Testfzg.	319 kg

Beschleunigung 0 - 100 km/h

Herstellerangabe	9.8 s
Messung TCS	9.8 s

Elastizität (4-Gang)

60 - 100 km/h	8.7 s
80 - 120 km/h	9.2 s

Kilometerzähler Abweichung

Anzeige Fahrzeug	20'000 m
Messwert	19966 m
1000 m effektiv sind	1002 m Tacho

Bremsweg

(Mittelwert aus 10 Vollbremsungen mit 100 km/h)	
Bremsweg	35.6 m
Mittlere Verzögerung	10.8 m/s ²

Wendekreis

(Zwischen Mauern)	
Wendekreis links	11.7 m
Wendekreis rechts	11.6 m

Innengeräusche

bei 60 km/h	59 dB(A)
bei 80 km/h	63 dB(A)
bei 100 km/h	66 dB(A)
bei 120 km/h	69 dB(A)

Kosten

Stundenansatz laut BFS	CHF 145.-
Gratis Service	0 Jahre
	0 km

Service laut Hersteller

30000 km
12 Monate

Gesamtkosten für die Wartung

(bei 15'000 km/Jahr)	
bis 180'000 km	CHF 4'897.-

Betriebskosten

Bei 10'000 km/Jahr	0.91 CHF/km
Bei 15'000 km/Jahr	0.70 CHF/km
Bei 30'000 km/Jahr	0.48 CHF/km

Umweltaspekte

Normverbrauch (l/100km)			
	städtisch	ausserstädtisc	gesamt
Werk	8	5.5	6.4
TCS	8.1	5.4	6.4

Testverbrauch

7.5 l/100 km

CO₂-Ausstoss

Werksangabe	149 g/km
TCS-Messung	149 g/km
CH-Durchschnitt	153 g/km
Energieetikette	D

Übersicht

Einparken	vorne	1.75 m
	hinten	6.10 m
Sicht	vorne	3.42 m
	hinten	12.70 m

TCS BEWERTUNG

Fahrzeugausstattung	★★★★★
Sicherheitsausstattung	★★★★★
Servicekosten	★★★★☆
Innengeräusche	★★★★☆
Übersicht	★★★☆☆

Bremsweg	★★★★★
Normverbrauch Werk	★★★☆☆
Normverbrauch Test	★★★☆☆
Testverbrauch	★★★☆☆

VERGLEICHSTABELLE

	OPEL	NISSAN	SKODA	TOYOTA
	Mokka 1.4 T Cosmo	Qashqai 2.0 Acenta	Yeti 1.8 TSI Ambition	RAV-4 2.0 Linea Terra
Preis (CHF)	33'400.–	36'000.–	34'990.–	35'650.–
Hubraum (cm³)	1364	1997	1798	1987
Leistung (kW/PS)	103/140	104/141	118/160	116/158
Drehmoment (Nm/Umin)	200/1850	196/4000	250/1500	198/4000
Gesamtverbrauch 1999/100/EG (l/100km)	6.4 D(2)	8.2(1) G(2)	8.0(1) F(2)	7.7(1) F(2)
Innenlärm bei 120 km/h (dBA)	69	69(5)	69(6)	70(7)
Betriebskosten(CHF/km) (3)	0.70	0.80	0.75	0.76
Bewertung Servicekosten (4)	★★★★☆	★☆☆☆☆	★★★★☆	★★★★☆
Test Touring (Nummer/Jahr)	3/2013	15/2007(5)	19/2009(6)	11/2006(7)

(1) Wert laut Importeur

(2) Energieeffizienz laut Importeur

(3) Bei 15'000 km/Jahr

(4) Gesamtkosten auf 180'000 km bei jährlich 15'000 km

(5) Nissan Qashqai 2.0 dCi 4WD

(6) Skoda Yeti 1.8 TSI 4x4

(7) Toyota RAV-4 2.2 D-4D